

Liste over små dele:

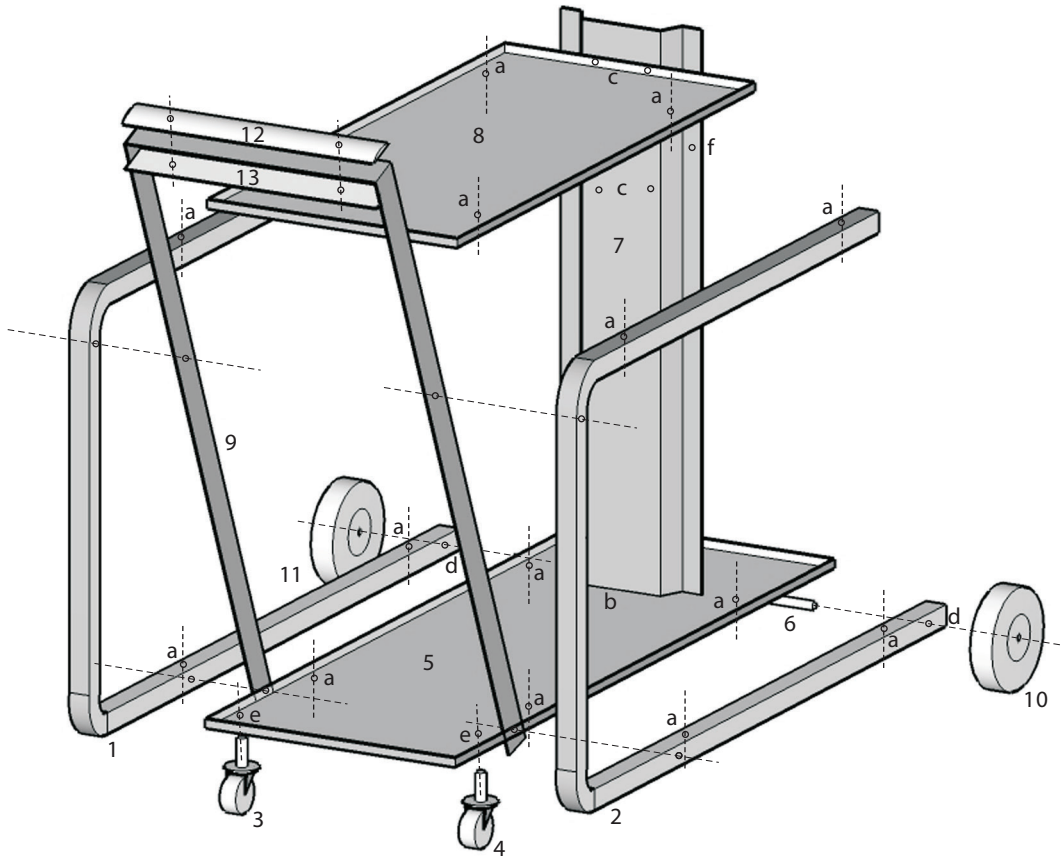

- A - Spændeskive type "A" - 21 stk
- B - Spændeskive type "B" - 4 stk
- C - Spændeskive type "C" - 4 stk
- D - Springskive - 21 stk
- E - Træsruer til fastgørelse af træskaft - 2 stk
- F - Skruer til fastgørelse af bagektion - 11 stk
- G - Møtrik type "A" - 21 stk
- H - Pin lås til hjul - 2 stk
- I - Skruer til fastgørelse af rammer og håndtag - 10 stk
- J - Kæde til fastgørelse af flasker



Installation:

1. Montér bagstykket (7) til bundrammen (5) og toprammen (8) med skruer (F), skiver (A), springskiver (D) og møtrikker (G).
2. Montér sidestykkerne (1 og 2) til bundrammen (5) og toprammen (8) med skruer (I), skiver (A), springskiver (D) og møtrikker (G).
Bundrammen og toprammen hviler på sidestykkerne.
3. Montér træstykkerne (12 og 13) til håndtaget med træskruerne (E).
4. Montér håndtaget til sidestykkerne med skruer (I), skiver (B), skiver (A), springskiver (D) og møtrikker (G).
5. Montér de to forreste hjul (3 og 4) til bundrammen (5) med skruer (F), skiver (A), springskiver (D) og møtrikker (G).
6. Montér de to baghjul (10 og 11) ved at føre hjulakslen (6) ind i sidestykkerne (1 og 2). Montér hvert baghjul (10 og 11) på hver side af hjulakslen med skiver (C) og afslut med pin lås (I).
7. Montér kæden (J) på bagstykket (7) (f).